

Schaltgetriebe des Traktors Belarus MTS 50

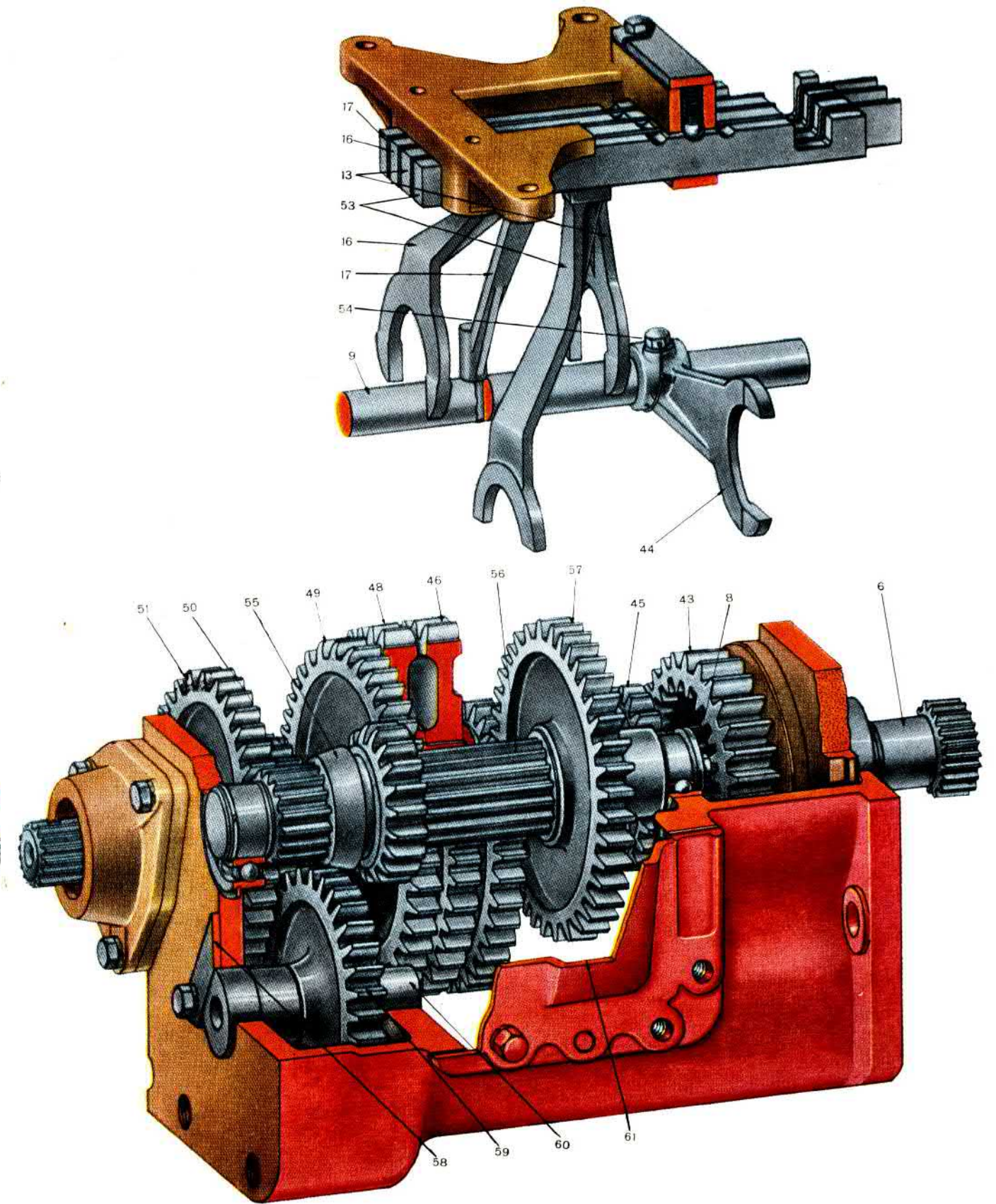

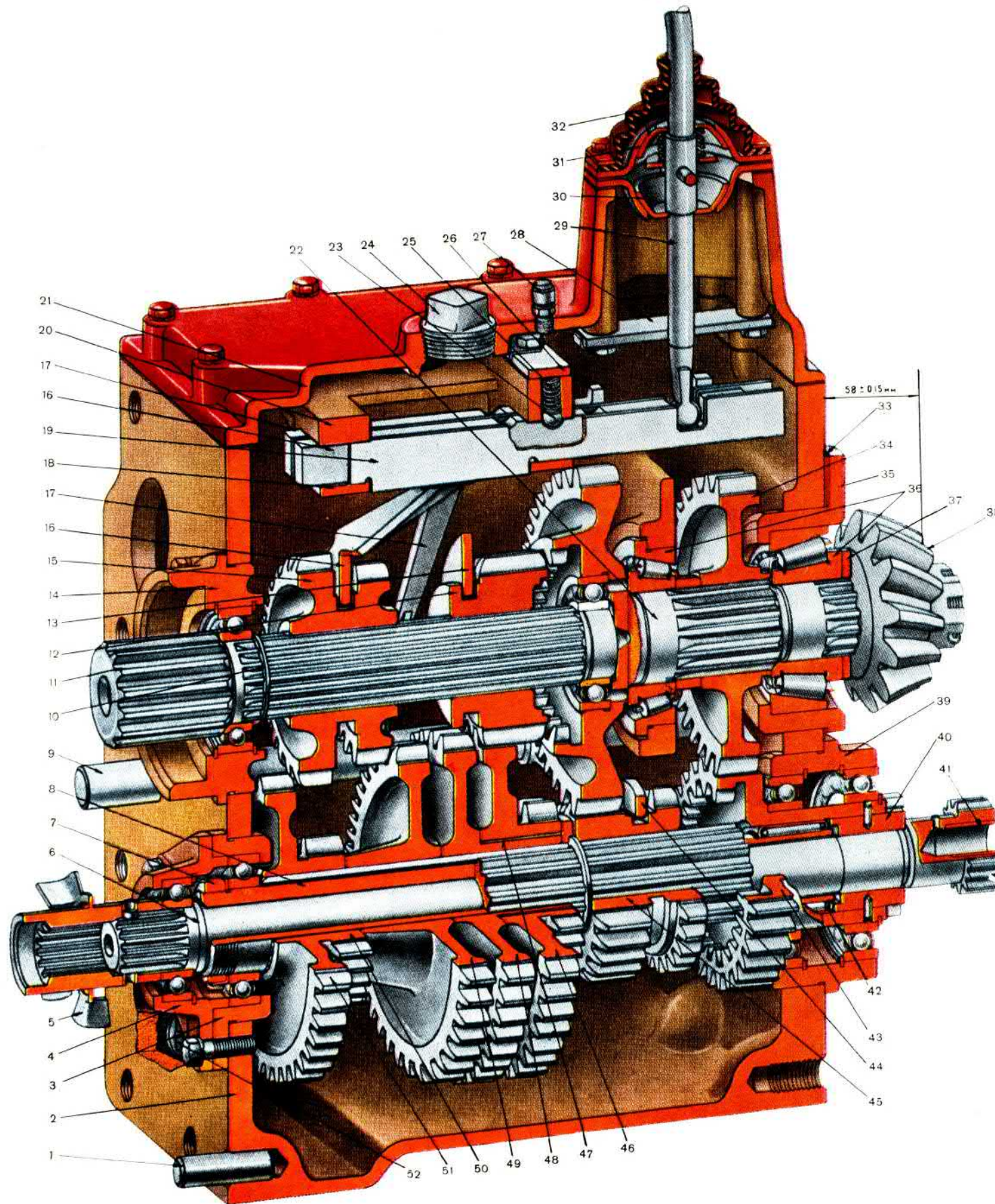

Schaltgetriebe des Traktors Belarus MTS 50

Nachstellen des Axialspiels an Kegelrollenlagern

Die Kegellager werden so nachgestellt, daß sich die Hauptwelle bei Trennung von den mit ihr kämmenden Zahnradern mit einem Drehmoment von 5 bis 15 kp/cm durchdrehen läßt.

Bei Betrieb des Traktors unterliegen die Lager einem ständigen Verschleiß, wodurch das Spiel in den Lagern größer wird. Sobald das Axialspiel 0,2 mm erreicht hat (Prüfung nach 1500 Betriebsstunden), sind die Kegellager durch Verstärkung der Zwischenlagen (33) zu regeln.

Nachdem die Kegellager nachgestellt worden sind, ist die Lage des Antriebsrades (38) des Hinterachsgetriebes zu prüfen. Seine Lage ist durch das Maß $58 \pm 0,15$ mm zwischen Stirnseite des Zahnrades und Gehäusefläche bestimmt. Das Maß erhält man durch Verstärken der Zwischenlagen (37).

Erläuterungen der Ziffern

- | | | | |
|----|---|----|--|
| 1 | Stellstift | 24 | Verschlussschraube für die Öleinfüllöffnung |
| 2 | Getriebekasten | 25 | Rastfeder |
| 3 | Vorderes Lagergehäuse der Vorgelegewelle | 26 | Tragplatte für die Rastfeder |
| 4 | Deckel des Vorderlagers der Innenwelle | 27 | Entlüfter |
| 5 | Flügelrad | 28 | Begrenzungsleiste für den Gangschalthebel |
| 6 | Innenwelle des unabhängigen Antriebes der hinteren Zapfwelle | 29 | Gangschalthebel |
| 7 | Mutter der Sperrscheibe | 30 | Schale für die Kugelstütze des Gangschalthebels |
| 8 | Vorgelegewelle | 31 | Sitz für die Kugelstützenschale |
| 9 | Schaltgabelwelle des Zwischengetriebes | 32 | Gummihülle |
| 10 | Sperring | 33 | Regelbeilage für das Axialspiel der Kegelrollenlager |
| 11 | Antriebswelle | 34 | Abtriebsrad der II. Zwischengetriebestufe |
| 12 | Schieberäder für III., IV. und IX. Gang | 35 | Lagergehäuse der Hauptwelle |
| 13 | Schaltgabel der Schieberäder für II., IV. und IX. Gang | 36 | Kegelrollenlager der Hauptwelle |
| 14 | Vorderlagergehäuse der Antriebswelle | 37 | Regelbeilage für das Axialspiel der Hinterachs-antriebs-räder |
| 15 | Schieberäder für IV., V., VII. und VIII. Gang | 38 | Antriebsrad des Hinterachs-antriebs |
| 16 | Schaltgabel mit Gleitstück der Schieberäder für IV., V., VII. und VIII. Gang | 39 | Lagergehäuse des Antriebsrades für die II. Zwischengetriebestufe |
| 17 | Mitnehmer mit Gleitstück für die Schaltgabelwelle des Schieberades für die I. Zwischengetriebestufe | 40 | Hintere Lagerung der Innenwelle |
| 18 | Tragleiste für Gleitstücke der Schaltgabeln | 41 | Büchse der Innenwelle |
| 19 | Sperrplatte für Gleitstücke der Schaltgabeln | 42 | Nadellager der Vorgelegewelle |
| 20 | Schaltgabelgehäuse | 43 | Antriebsrad der II. Zwischengetriebestufe |
| 21 | Deckel des Getriebekastens | 44 | Schaltgabel für das Zahnrad der I. Zwischengetriebestufe |
| 22 | Hauptwelle | 45 | Zahnrad der I. Zwischengetriebestufe |
| 23 | Sperrkugel für die Gleitstücke der Schaltgabeln | 46 | Zwischenrad |
| | | 47 | Bronzebüchse des Zwischenrades |
| | | 48 | Abtriebsrad für II. und VI. Gang |
| | | 49 | Abtriebsrad für IV. und VII. Gang |
| | | 50 | Abtriebsrad für die Rückwärtsgänge |
| | | 51 | Abtriebsrad für V. und VIII. Gang |
| | | 52 | Magnet-Verschlussschraube für die Ölablaßöffnung am Getriebekasten |
| | | 53 | Schaltgabel mit Gleitstück für I. und II. Gang mit Rückwärtsgang |
| | | 54 | Schraube mit Sicherungsdraht |
| | | 55 | Schieberad für I., II. und Rückwärtsgang |
| | | 56 | Welle für I. und II. und Rückwärtsgang |
| | | 57 | Abtriebsrad für I., II. und Rückwärtsgang |
| | | 58 | Sperrplatte der Zwischenradachse für den Rückwärtsgang |
| | | 59 | Zwischenrad für den Rückwärtsgang |
| | | 60 | Zwischenradachse für den Rückwärtsgang |
| | | 61 | Seitendeckel des Getriebekastens |